

# FOR RENT

賃料	管理費等
100,000円	10,000円

## この物件のさらに詳しい情報を知りたい、または

2 F 以上, 2 面採光, オートロック, 角住戸, 通風良好, バス 2 路線, 駅まで平坦, 外壁タイル張り, 閑静な住宅街, メールボックス

【外観】



【間取り図】

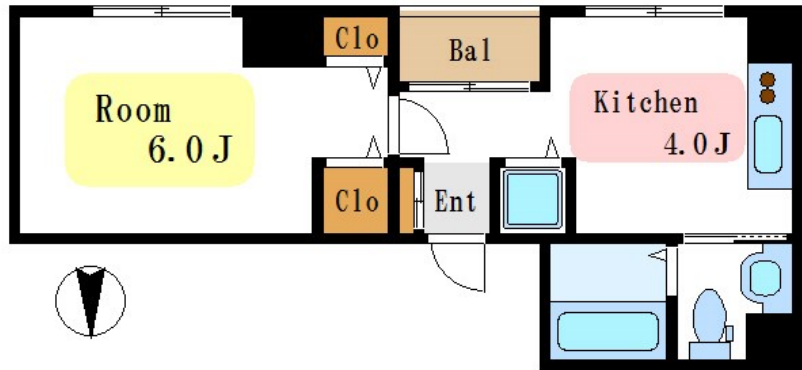

間取り	1K		
敷金	1ヶ月	礼金	1ヶ月
敷引 / 償却金	-	保証金	-
物件種別	マンション		
建物名・部屋番号	両国壱番館		
物件所在地	東京都墨田区千歳 1 丁目5-15		
交通	都営大江戸線 森下(東京)駅 徒歩7分 中央・総武線各停 両国駅 徒歩9分		
間取詳細	洋室(6畳) K(4畳)		
構造・規模	鉄筋コンクリート 5階建 2階		
専有面積	30㎡	向き	南
築年月	1998年11月	契約期間	2年
損害保険	有	入居時期	相談
駐車場			
設備	2口コンロ, 3点給湯, TVインターホン, エアコン, ガスキッチン, ガスコンロ設置済, ガス給湯, キッチン		
その他費用			
入居諸条件	ペット不可 性別不問 法人可 単身可		
保証会社	必須 初回保証料: 総賃料の50% (更新: 1万円/年) 法人は応相談		
備考			

図面と現況が異なる場合は現況が優先となります。

間取りの「S」はサービスルーム(納戸)です。

情報更新日2024年9月14日

No.as0000049800



東京都知事(5)第83270号  
(公社)全日本不動産協会会員, (公社)首都圏不動産公正取引協議会加盟  
**株式会社CLCコーポレーション 浅草店**  
東京都台東区花川戸1丁目3-3 Casa Arroz浅草1F  
TEL:03-5826-3730 FAX:03-5826-3731  
E-mail: asakusa@clcnet.jp  
URL: https://clcnetwork.co.jp/shop\_asakusa.html



携帯サイトから物件詳細を閲覧できます!

取引態様	手数料負担の割合	貸主	借主
仲介	手数料配分の割合	元付	客付