

FOR RENT

賃料	管理費等
100,000円	10,000円

2F以上,オートロック,モニタ付オートロック,角住戸,全室南向き,通風良好,陽当たり良好,駅まで平坦,閑静な住宅街,メールボックス

【外観】



【間取り図】

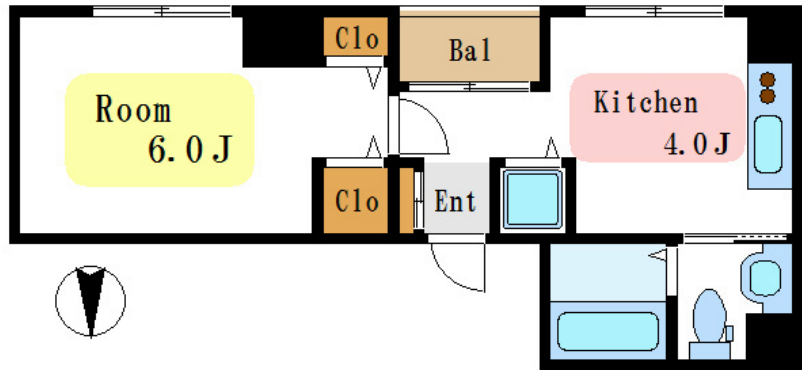

間取り	1DK		
敷金	1ヶ月	礼金	1ヶ月
敷引/償却金	-	保証金	-
物件種別	マンション		
建物名・部屋番号	両国壱番館		
物件所在地	東京都墨田区千歳 1丁目5-15		
交通	中央・総武線各停 両国駅 徒歩9分 都営新宿線 浜町駅 徒歩13分		
間取詳細	洋室(5畳) DK(4.5畳)		
構造・規模	鉄筋コンクリート 4階建 2階		
専有面積	30㎡	向き	南
築年月	1998年11月	契約期間	2年
損害保険		入居時期	相談
駐車場	要問い合わせ 駐輪場		
設備	2口コンロ,TVインターホン,インターネット専用線配線済み,インターホン,エアコン,ガスキッチン,ガ		
その他費用			
入居諸条件			
保証会社	可 初回保証料:総賃料の50%(更新:1万円/年)		
備考	安心のオートロック 人気のシステムキッチン		

図面と現況が異なる場合は現況が優先となります。

間取りの「S」はサービスルーム(納戸)です。

情報更新日2024年10月7日

No.mo0000044503



東京都知事(5)第83270号
(公社)全日本不動産協会会員,(公社)首都圏不動産公正取引協議会加盟
株式会社CLCコーポレーション 門前仲町店
東京都江東区富岡1丁目7-4 北村ビル1階
TEL:03-5646-5877
E-mail: monnaka@clcnet.jp
URL: https://clcnetwork.co.jp/shop_monnaka.html



携帯サイトから物件詳細を閲覧できます!

取引態様	手数料負担の割合	貸主	借主
仲介	手数料配分の割合	元付	客付